



Touchscreen display

Sécurité et Recommandations

English

Deutsch

Nederlands

Français

Español

TABLE DES MATIÈRES

01	INFORMATIONS IMPORTANTES	
1.1	UTILISATION	3
1.2	EXCEPTIONS	4
02	CONSIGNES DE SÉCURITÉ	
2.1	PRÉCAUTIONS DE SÉCURITÉ	4
2.2	CONSIGNES POUR LE TRANSPORT ET LE MANIEMENT DE L'APPAREIL	5
2.3	INSTALLATION	5
2.4	NOTICE DE SÉCURITÉ DE MONTAGE	6
2.5	UTILISATION RECOMMANDÉE	7
2.6	NETTOYAGE	8
03	DÉTAILS DE LA GARANTIE	
3.1	GARANTIE STANDARD A	9
3.2	GARANTIE STANDARD B	9
3.3	GARANTIE ADDITIONNELLE	9

INFORMATIONS IMPORTANTES

1. INFORMATIONS IMPORTANTES



AVERTISSEMENT:

POUR ÉVITER TOUT RISQUE D'INCENDIE OU D'ÉLECTROCUTION, NE PAS EXPOSER CET APPAREIL À LA PLUIE OU À L'HUMIDITÉ. PAR AILLEURS, NE PAS UTILISER LA FICHE POLARISÉE DE CET APPAREIL AVEC LA PRISE FEMELLE D'UNE RALLONGE OU D'AUTRES PRISES DE COURANT SAUF SI LES BROCHES PEUVENT ÊTRE INSÉRÉES COMPLÈTEMENT.

NE PAS OUVRIR LE COFFRET CAR DES COMPOSANTS SOUS HAUTE TENSION SE TROUVENT À L'INTÉRIEUR.



ATTENTION:

POUR RÉDUIRE LE RISQUE D'ÉLECTROCUTION, S'ASSURER QUE LE CORDON D'ALIMENTATION EST DÉBRANCHÉ DE LA PRISE MURALE. POUR METTRE L'APPAREIL ENTIÈREMENT HORS TENSION, DÉCONNECTER LE CORDON D'ALIMENTATION DE LA PRISE DE COURANT SECTEUR. NE PAS RETIRER LE COUVERCLE (OU LE DOS). L'INTÉRIEUR DE L'APPAREIL NE CONTIENT AUCUNE PIÈCE SUSCEPTIBLE D'ÊTRE RÉPARÉE PAR L'UTILISATEUR.

CONFIER L'ENTRETIEN DE L'APPAREIL À UN SERVICE QUALIFIÉ.



AVERTISSEMENT:

POUR UNE SÉCURITÉ CONTINUE, LES DISPOSITIFS DE CONSTRUCTION DE CLASSE I DOIVENT ÊTRE CONNECTÉS A UNE PRISE DE COURANT PRINCIPALE AVEC UNE PRISE DE TERRE DE PROTECTION..



AVERTISSEMENT:

CE PRODUIT EST UN PRODUIT DE CLASSE A DESTINÉ À ÊTRE UTILISÉ DANS DES ENVIRONNEMENTS PROFESSIONNELS. - CE PRODUIT NE DOIT PAS ÊTRE UTILISÉ DANS LES ZONES RÉSIDENTIELLES.

1.1 UTILISATION

- Transporter le produit en position verticale dans un emballage approprié. Ne pas poser le produit avec la surface d'affichage vers le haut ou vers le bas. À manipuler avec précaution !
- Ne pas envoyer une image statique (fixe) à l'e-Screen car cela risque de provoquer une incrustation de l'image ou un phénomène de rémanence d'image.
- L'incrustation de l'image et/ou la rémanence d'image n'est pas couverte par la garantie.
- Veiller à changer régulièrement l'image à l'e-Screen. Il est recommandé d'éteindre l'e-Screen durant au moins 6 heures après 16 heures d'utilisation en 24 heures pour éviter la rémanence d'image.

CONSIGNES DE SÉCURITÉ

1.2. EXCEPTIONS

- Ce produit n'est pas garanti pour tout dommage causé par les catastrophes naturelles (telles que les séismes, les orages, etc.), les incendies, les actes commis par des tiers, les accidents, le défaut d'utilisation et la mauvaise utilisation intentionnelle du propriétaire ou l'utilisation dans d'autres conditions inappropriées.
- Ce produit n'est pas garanti pour les dommages indirects (tels que la perte de bénéfices ou l'interruption des affaires, la modification ou l'effacement des données enregistrées, etc.) causés par l'utilisation ou l'incapacité à utiliser ce produit.
- Ce produit n'est pas garanti pour tout dommage causé par une utilisation inappropriée, ou par le non-respect des instructions du manuel de l'utilisateur.
- Ce produit n'est pas garanti pour tout dommage causé par une mauvaise utilisation ou un mauvais fonctionnement dû à l'utilisation simultanée de ce produit et de l'équipement connecté ou du logiciel.
- Ce produit n'est pas garanti pour tout dommage causé par la négligence des instructions d'installation décrites.
- Ce produit n'est pas garanti pour tout dommage causé par une installation incorrecte.
- Ce produit n'est pas garanti pour tout dommage causé par le démontage, la modification ou la réparation par des personnes non agréées ou un centre de service non-agréé.

2. CONSIGNES DE SÉCURITÉ

Avant d'utiliser cet e-Screen, veuillez lire attentivement ce manuel de l'utilisateur afin d'assurer une protection contre les dommages matériels, votre sécurité personnelle et celle des autres personnes.

- Lisez et suivez toutes les instructions et les consignes de sécurité que contient ce manuel.
- Pour l'installation ou les réglages, suivez les instructions du présent manuel et confiez toute révision ou tout entretien à du personnel qualifié de service après-vente

2.1. PRÉCAUTIONS DE SÉCURITÉ

Si l'e-Screen dégage de la fumée ou une odeur singulière, débranchez immédiatement la prise de courant.

Le non-respect de cette instruction risque de provoquer un incendie ou une électrocution. Contactez votre revendeur pour faire inspecter l'écran.

Si l'e-Screen a été allumé mais aucune image n'apparaît, débranchez immédiatement sa fiche électrique de la prise de courant. Le non-respect de cette instruction risque de provoquer un incendie ou une électrocution. Contactez votre revendeur pour faire inspecter l'écran.

En cas de projections d'eau ou d'insertion d'objets à l'intérieur de l'e-Screen, débranchez immédiatement sa fiche électrique de la prise de courant. Le non-respect de cette instruction risque de provoquer un incendie ou une électrocution. Contactez votre revendeur pour faire inspecter l'écran.

Si l'e-Screen tombe ou le coffret est abîmé, débranchez immédiatement sa fiche électrique de la prise de courant. Le non-respect de cette instruction risque de provoquer un incendie ou une électrocution. Contactez votre revendeur pour faire inspecter l'écran.

Si le cordon d'alimentation ou la fiche est abîmé(e) ou chauffe, éteignez l'écran à l'aide de son interrupteur Marche-Arrêt principal, assurez-vous que la fiche électrique a refroidi et retirez-la. Si l'e-Screen continue à être utilisé dans cet état, il risque de provoquer un incendie ou une électrocution. Contactez votre revendeur pour un remplacement.

CONSIGNES DE SÉCURITÉ

2.2. CONSIGNES POUR LE TRANSPORT ET LE MANIEMENT DE L'APPAREIL

Déplacement du produit :

Le déplacement du produit nécessite au moins quatre personnes. Toute tentative de déplacement du produit par une seule personne risque d'entraîner la chute de l'écran et/ou de graves blessures. Lors du déplacement d'un écran dans son carton d'expédition, soulevez le carton à l'aide des poignées blanches.

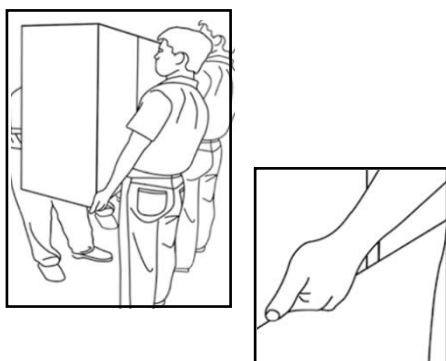

Transport du produit :

Ce produit est lourd. Veuillez utiliser la technique de manutention appropriée, comme indiqué ci-dessous. Vous éviterez ainsi de vous blesser.

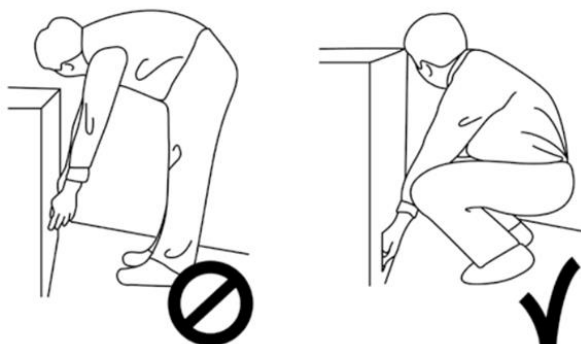

2.3. INSTALLATION

Ne pas installer l'écran dans un environnement très chaud.

Si l'e-Screen est utilisé à haute température ou dans la lumière directe du soleil, le boîtier ou d'autres pièces risquent de se déformer ou de s'abîmer, ce qui entraîne une surchauffe ou une électrocution.

Ne pas installer l'écran dans un environnement très humide.

Cela risque d'entraîner une surchauffe ou une électrocution.

Ne pas installer près de sources de chaleur telles que des radiateurs, des bouches d'air chaud, des poêles, ou d'autres appareils qui produisent de la chaleur.

Cela risque de provoquer un incendie ou une électrocution.

Ne pas surcharger les prises de courant ou les câbles au-delà de leur capacité électrique. Ne pas utiliser des rallonges car cela risque de provoquer un incendie ou une électrocution.

Ne pas brancher la fiche électrique sur une prise de courant autre que 100~240 V AC. Cela risque de provoquer un incendie ou une électrocution.

- Ne pas utiliser une fiche électrique endommagée ou une prise de courant usée.

- Ne pas brancher une fiche électrique inappropriée car cela risque de provoquer un incendie ou une électrocution.

Ne pas placer l'e-Screen sur une étagère ou une surface instable. L'e-Screen risque de tomber et de provoquer des blessures. Installer l'écran sur une surface horizontale, stable, plane.

Ne pas placer des objets sur l'e-Screen.

- Si l'e-Screen est recouvert ou si les orifices de ventilation sont obturés, l'écran risque de surchauffer et de provoquer un incendie.

- L'insertion de pièces métalliques ou d'un liquide dans l'écran risque de provoquer un incendie ou une électrocution.

- Ne pas mettre des objets lourds sur l'e-Screen car ils risquent de tomber et de provoquer des blessures.

- Maintenir la distance minimale de 10 cm entre l'écran, le mur et/ou d'autres objets afin d'assurer une ventilation suffisante.

CONSIGNES DE SÉCURITÉ

Ne pas déplacer l'e-Screen lorsqu'il est raccordé au cordon d'alimentation et aux câbles AV.

- Lors du déplacement de l'e-Screen, veiller à débrancher la fiche électrique et les câbles de la prise de courant ou de la source.
- Lors du déballage ou du transport de l'e-Screen, au moins 4 personnes sont nécessaires. Veiller à transporter l'e-Screen en position droite.
- Transporter l'e-Screen en position droite. Éviter de placer l'e-Screen avec la face orientée vers le haut ou le bas.
- Manipuler doucement l'e-Screen. Ne pas le laisser tomber.

2.4. NOTICE DE SÉCURITÉ DE MONTAGE

1. Assurez-vous que le support est fixé sur un mur plein / pilier plein.

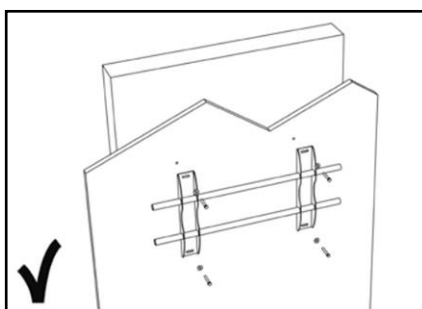
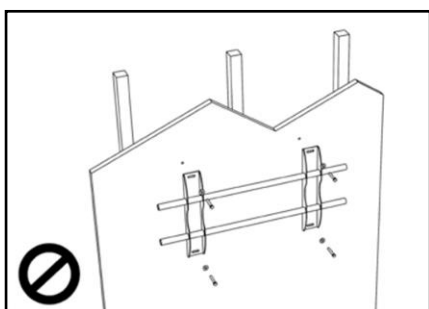

2. Après le montage, ne le tirez pas et ne le secouez pas.

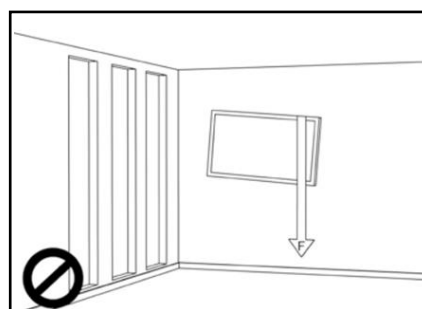
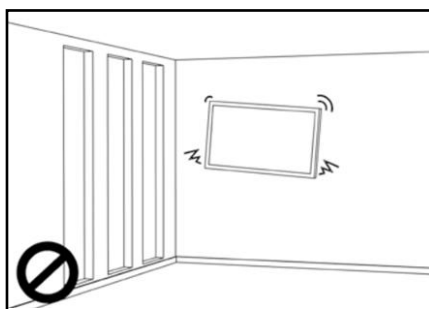

CONSIGNES DE SÉCURITÉ

3. Ne pas installer dans un endroit exposé directement à la lumière du soleil ou dans un endroit humide / chaud.

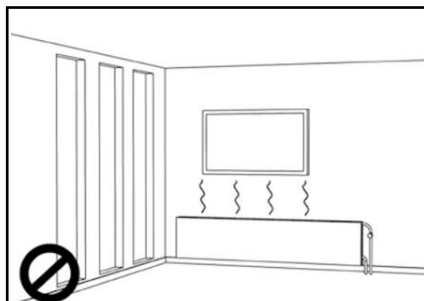
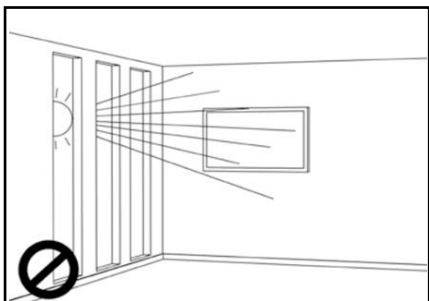

4. Il est recommandé d'installer le support à plus de 10 cm de chaque angle du mur, verticalement par rapport au sol.

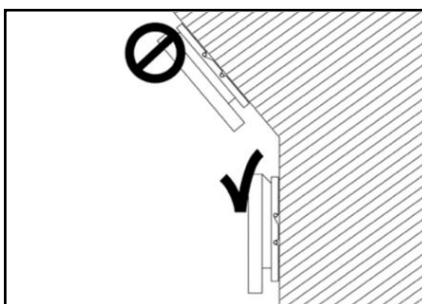
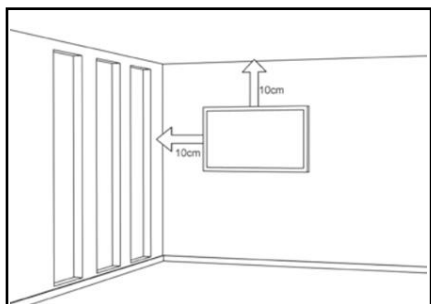

2.5. UTILISATION RECOMMANDÉE

Si vous rencontrez un problème durant une installation, contactez votre revendeur pour obtenir de l'aide. Ne réparez pas et n'ouvrez pas l'e-Screen par vous-même.

Le non-respect de cette instruction risque de provoquer un incendie ou une électrocution. Contactez votre revendeur pour faire inspecter l'écran.

Protection et utilisation correcte du cordon d'alimentation et de la fiche électrique.

- Ne pas compresser le cordon d'alimentation/fiche électrique entre des surfaces dures.
- Ne pas marcher sur le cordon d'alimentation/fiche électrique.
- Avant de brancher la fiche électrique sur la prise de courant murale, il faut raccorder le cordon d'alimentation à l'écran.
- Le fait d'utiliser un e-Screen dont le câble d'alimentation est endommagé ou n'est pas d'origine peut endommager l'écran et provoquer un incendie ou une électrocution.

Utilisation de rallonges (pas recommandé)

Si une rallonge doit être utilisée, il convient de vérifier si la tension nominale est supérieure à la consommation maximale de courant de l'écran. Une tension nominale inférieure à celle de l'écran provoquera une surchauffe du cordon d'alimentation.

Ne pas faire fonctionner l'écran en cas d'orage ou de foudre.

Débrancher la fiche d'alimentation de la prise secteur.

CONSIGNES DE SÉCURITÉ

Ne pas utiliser de liquide sur l'e-Screen.

- En cas de projection de liquide sur l'e-Screen, débrancher et demander à un membre du personnel de service après-vente qualifié de vérifier le produit.
- En cas de projection de liquide sur la vitre de l'écran, il convient de le nettoyer immédiatement à l'aide d'un chiffon sec et doux.
- Ne pas utiliser un produit chimique abrasif sur l'e-Screen
- L'insertion de pièces métalliques ou d'un liquide dans l'e-Screen risque de provoquer un incendie ou une électrocution.

Ne pas installer ou débrancher la fiche électrique avec les mains mouillées. Cela risque de provoquer une électrocution.

Si l'e-Screen n'est pas utilisé pendant une longue période, débranchez l'écran. Sinon, cela risque de provoquer l'usure prématurée des composants électriques ou un incendie.

Manipuler l'e-Screen avec précaution et prévenir les bris de verre.

- Si la vitre de l'e-Screen est cassée, il se peut qu'il y ait des fuites de liquide. Ne pas toucher le liquide.
- Si ce liquide entre en contact avec la peau ou les yeux, rincer immédiatement à l'eau claire et consulter un médecin.

Précautions à prendre avec les piles de la télécommande

- Utiliser uniquement des piles AAA approuvées.
- Veiller à introduire les piles en respectant la polarité (bornes + et -).
- Ne pas recharger, chauffer, démonter, court-circuiter ou jeter les piles dans un feu.
- Ne pas associer une pile neuve à une pile usagée.
- Ne pas mélanger les différents types de piles (utiliser uniquement le type spécifié).

2.6. NETTOYAGE

Débrancher la fiche électrique avant le nettoyage.

Le non-respect de cette instruction risque de provoquer une électrocution ou un dommage.

Nettoyage de la surface de l'écran

- Lorsque la surface de l'écran se salit, essuyer légèrement la surface à l'aide d'un chiffon doux et propre.
- Si la surface doit être davantage nettoyée, humidifier légèrement le chiffon.
- Ne pas laisser un liquide quelconque pénétrer dans l'e-Screen car cela risque de provoquer une électrocution ou un dommage.
- Ne pas nettoyer l'e-Screen avec de l'alcool, des solvants ou de l'ammoniac, car cela pourrait abîmer l'e-Screen.

DÉTAILS DE LA GARANTIE

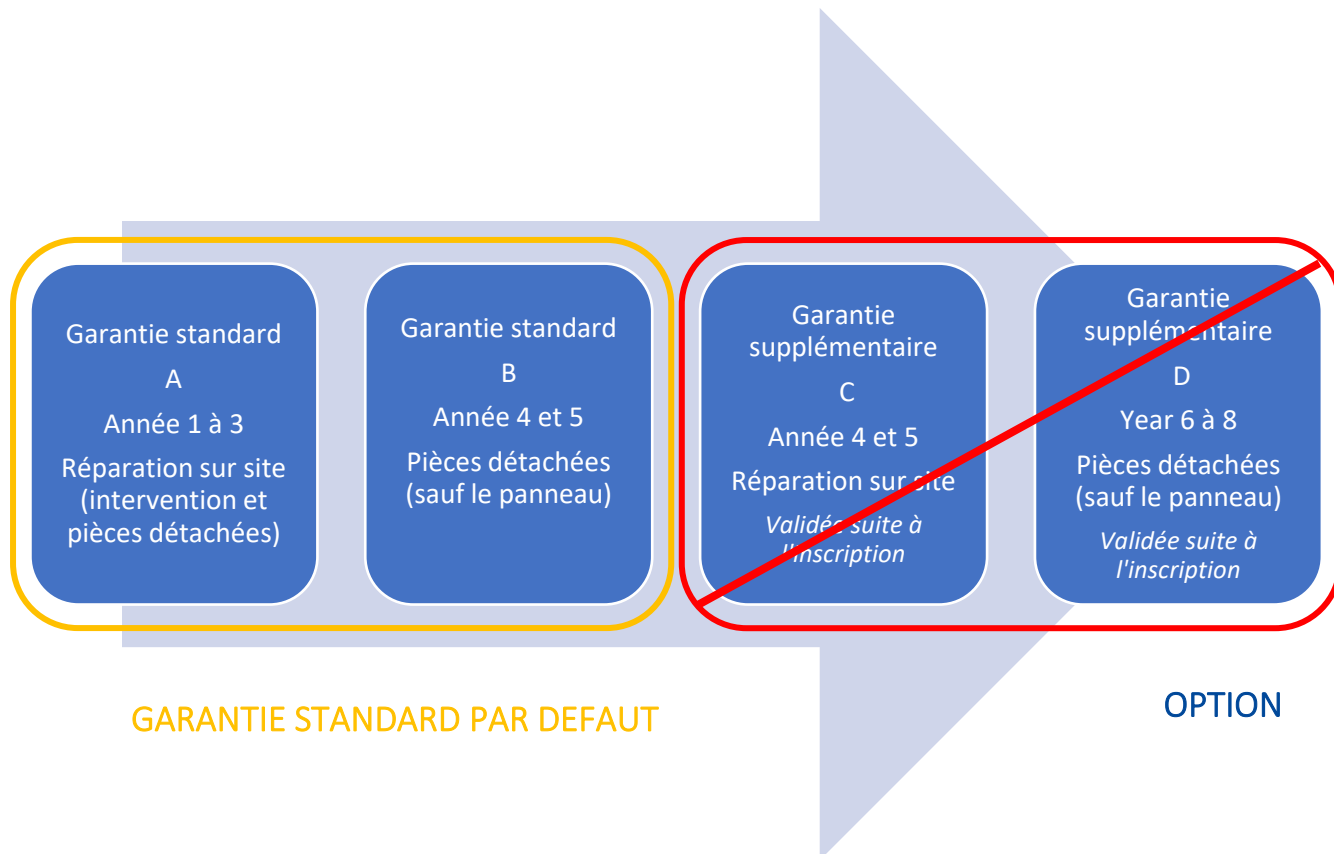

3.1 GARANTIE STANDARD A

Legamaster garantit la réparation "sur site" du produit pendant une période de 3 ans. Si nécessaire et à la discrétion de Legamaster International B.V., une unité défectueuse peut être remplacée par une unité similaire - en état de fonctionnement - au moins dans le même état, tandis que le reste de la période de garantie originale sera transféré à l'unité de remplacement.

Les pièces de rechange utilisées pour réparer un produit défectueux sont garanties exemptes de défauts et le resteront pendant le reste de la période de garantie initiale du produit. Les pièces de rechange ne prolongent pas la période de garantie du produit.

3.2 GARANTIE STANDARD B

Au cours des années 4 et 5 de la durée de vie du produit (calculée à partir de la date d'achat mentionnée sur la facture), Legamaster International B.V. offre une période de garantie supplémentaire de 2 ans sur les pièces et/ou les composants, à l'exclusion du panneau du produit. Pendant cette période de 2 ans, les conditions suivantes s'appliquent :

Au cours des années 4 et 5, Legamaster International B.V. garantit le remplacement des pièces et/ou composants défectueux du produit, à l'exclusion du panneau du produit. Legamaster B.V. offrira à l'utilisateur final un composant de remplacement pour le composant défectueux qui est garanti exempt de défauts et qui le restera pour le reste de la période de garantie du produit. Les pièces de rechange ne prolongent pas la période de garantie du produit.

Pendant cette période de garantie, Legamaster International B.V. aidera, si nécessaire, l'utilisateur final à réparer l'unité défectueuse, soit sur place, soit dans notre propre département de service à Lochem, aux Pays-Bas. L'utilisateur final se verra facturer - après consultation avec l'utilisateur final - des frais de service dont le montant dépend du temps de travail et de la distance de déplacement nécessaires pour effectuer la réparation mentionnée.

Si nécessaire et à la discrétion de Legamaster International B.V., une unité défectueuse peut être remplacée par une unité similaire - fonctionnant au moins dans le même état, tandis que le reste de la période de garantie originale sera transféré à l'unité de remplacement.

3.3 GARANTIE ADDITIONNELLE

Pour les produits vendus sur les marchés concernés, Legamaster B.V. peut offrir une option de garantie supplémentaire, comme indiqué dans les sections "Garantie supplémentaire C" et "Garantie supplémentaire D".



HORIZON Écran tactile

Contenu et fonctionnement du produit

Anglais

Deutsch

Nederlands

Français

Español

TABLE DES MATIÈRES

01 CONTENU DE L'EMBALLAGE	12
1.1 DÉBALLAGE	12
1.2 ACCESSOIRES INCLUS	12
02 INSTALLATION	12
2.1 CONDITIONS	12
2.2 APERÇU GÉNÉRAL DE L'ÉCRAN	13
2.3 INFORMATIONS SUR LES CONNECTEURS D'ENTRÉE ET DE SORTIE	14
2.4 TÉLÉCOMMANDE	14
2.4.1 REMPLACEMENT DE LA PILE DE LA TÉLÉCOMMANDE	15
03 MISE EN MARCHÉ ET ARRÊT DE L'ÉCRAN	15
3.1 UTILISATION DE L'ÉCRAN POUR LA PREMIÈRE FOIS	16
3.2 MENU DE LANCEMENT RAPIDE	17
3.3 MENU PARAMÈTRES	18
3.4 MISE À JOUR DE L'ÉCRAN	20
04 DÉPANNAGE	20

CONTENU DE L'EMBALLAGE / INSTALLATION

1. CONTENU DU PAQUET

1.1. DÉBALLAGE

- L'écran tactile est emballé avec des coussins pour protéger le produit pendant le transport.
- Avant de déballer, préparez une surface stable, plane et propre à proximité d'une prise murale.
- Étape 1 : Placez la boîte dans une position stable et verticale.
- Étape 2 : Retirez les poignées blanches et coupez la bande.
- Étape 3 : Soulevez doucement la partie supérieure de la boîte, ce qui révèle le contenu de la boîte de l'écran tactile.
- Étape 4 : Retirez le coussin supérieur et sortez le sac d'accessoires.
- Étape 5 : Tendez le sac vers le haut et coupez soigneusement la couche supérieure pour ouvrir le sac de l'écran tactile.
- Étape 6 : Préparez votre écran pour l'installation, puis retirez-le de la boîte en le soulevant.

1.2. Accessoires inclus

ITEMS
Cordon d'alimentation 1.8m
Commande à distance
Stylo x2
Wi-Fi Module

2. INSTALLATION

2.1 CONDITIONS

Lors du fonctionnement de l'écran, les conditions ambiantes de la pièce ne doivent pas dépasser les valeurs suivantes :

- Température de fonctionnement : -5°C à 45°C (41°F à 104°F)
- Humidité : moins de 90 % HR (Max)

APERÇU

2.2 VUE D'ENSEMBLE DE L'ÉCRAN

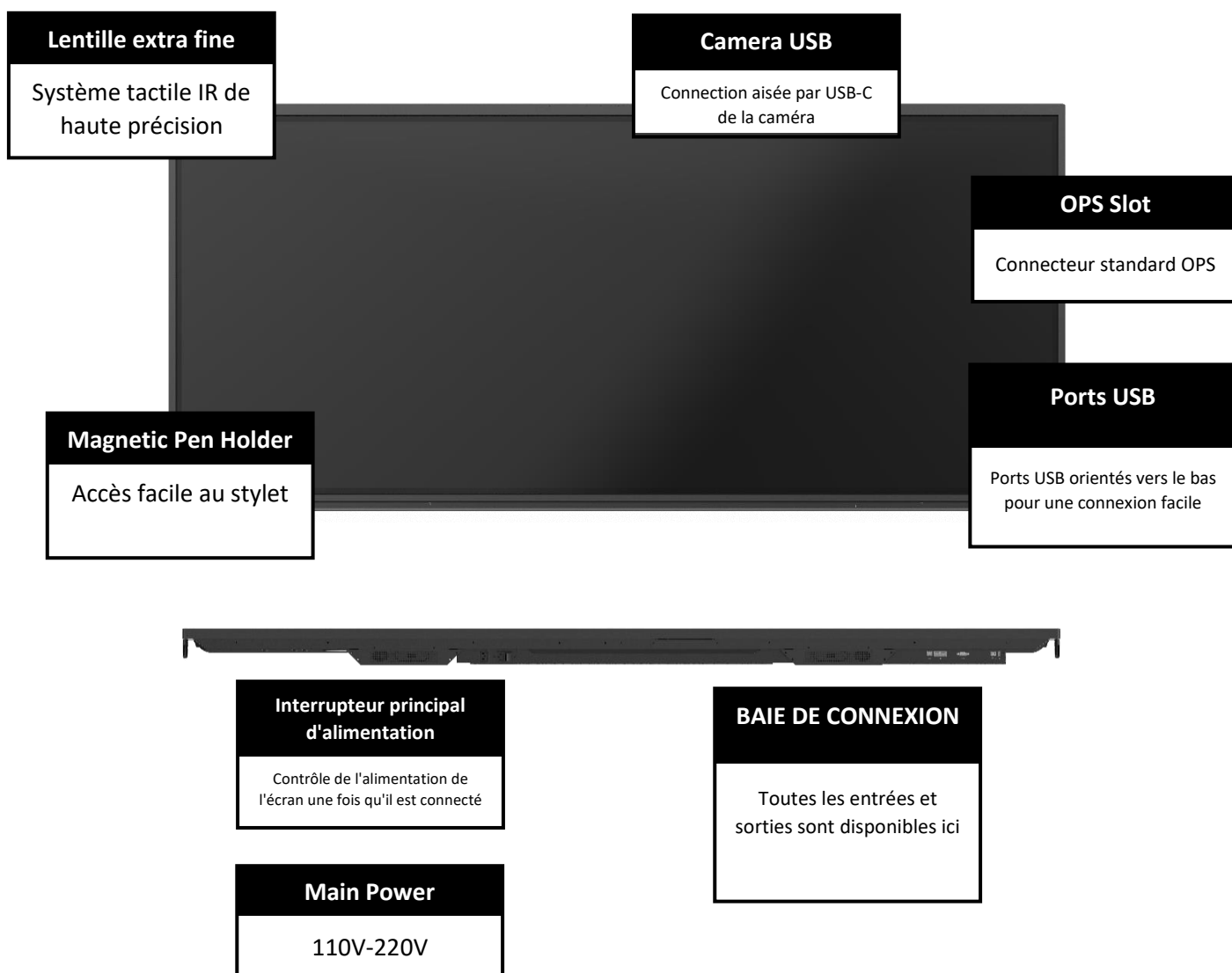

APERÇU

2.3 INFORMATION SUR LE CONNECTEUR D'ENTRÉE / DE SORTIE

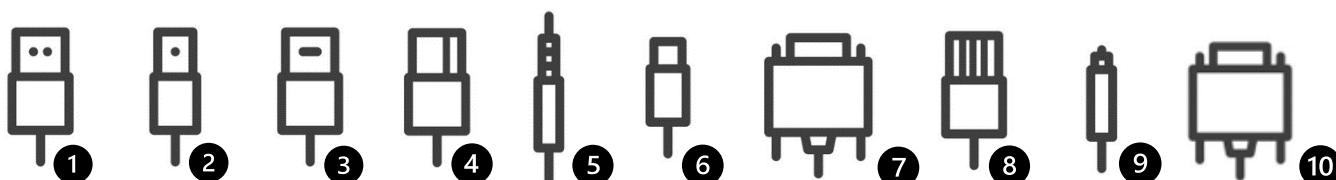

- 1 USB-A 2.0 (x1) / USB-A 3.0 (x6)
- 2 USB-B 3.0 (x3) (Touch)
- 3 HDMI (x4) / Sortie HDMI (x1 4k 60Hz)
- 4 DP 1.4 (x1) (HDCP 2.3)
- 5 MiniJack 3,5 stéréo (x1 in + x1 Out)
- 6 USB-C (x2 Front + Side)
- 7 RS-232 (série)
- 8 RJ-45 (x2 10M/100M/1000Mbps)
- 9 PCM (Audio optique)
- 10 VGA (x1)

2.4 TÉLÉCOMMANDE



Attention: tous les boutons N/A sont liés à l'OPS installé avec l'écran

VUE D'ENSEMBLE / UTILISATION DE L'ÉCRAN

2.4.1 CHANGEMENT DE LA PILE DE LA TÉLÉCOMMANDE

1. Retirez le couvercle de la batterie :

Sur la face arrière de la télécommande, faites glisser le couvercle de la batterie vers le bas.

2. Insérez les piles :

Utilisez deux piles AAA et insérez-les en fonction des indicateurs plus et moins de la télécommande.

3. Fermez le couvercle des piles en le faisant glisser en place.

I. Jetez les piles dans le contenant prévu, conformément à la réglementation locale en matière de réduction et de récupération des déchets.

II. Ne conservez pas de piles usagées ou vides dans la télécommande. Elles peuvent fuir et endommager la télécommande.

III. N'utilisez les piles que conformément aux instructions et réglementations figurant dans ce manuel et aux instructions et réglementations établies par le fabricant de la pile.

A propos de la télécommande

- Ne la laissez pas tomber, ne la secouez pas et ne la cognez pas.
- Évitez les conditions humides, les liquides, les températures élevées et/ou l'exposition à la lumière directe du soleil.
- Ne la démontez pas.

3. MISE EN MARCHÉ ET ARRÊT DE L'ÉCRAN

Assurez-vous que l'écran est connecté à une prise de courant alternatif à l'aide du câble d'alimentation fourni.

Placez le commutateur CA sur "I". Si ce n'est pas le cas, l'écran tactile démarrera.

Pour allumer l'écran, appuyez une fois sur le bouton central "O" sur l'écran, ou appuyez sur le bouton d'alimentation de la télécommande.

Pour éteindre le moniteur, appuyez sur le bouton central "O" sur l'écran, ouvrez le menu de lancement rapide et sélectionnez l'option "power off" ou appuyez sur le bouton d'alimentation de la télécommande. L'écran passera en mode veille.

Pour éteindre complètement l'écran, mettez l'interrupteur CA sur "O" ou débranchez le cordon d'alimentation CA de la prise de courant.

FONCTIONNEMENT DE L'ÉCRAN

3.1 UTILISER L'ÉCRAN POUR LA PREMIÈRE FOIS

Lorsque vous démarrez votre écran, vous êtes invité à configurer quelques options de base :

Étape 1 : Bonjour !

Cliquez sur Démarrer les réglages et préparez votre appareil

Étape 2 : Paramètres linguistiques

Dans ce menu, vous pourrez sélectionner l'une des langues incluses dans l'appareil : English, Azerbaycan, Cestina, Dansk, Deutsch, Español, Français, Hrvatski, Italiano, Magyar, Nederlands, Polski, Romana, Suomi et Svenka.

Étape 3 : Paramètres du pays ou de la région

Dans ce menu, vous pourrez sélectionner votre pays ou votre région.

Étape 4 : Paramètres du réseau

Dans ce menu, vous pourrez activer et désactiver Ethernet ou vous connecter à votre réseau Wi-Fi local.

Étape 5 : Paramètres de la date et de l'heure

Dans ce menu, vous pouvez régler le format de l'heure, le format de la date, le fuseau horaire et activer ou désactiver l'option Date et heure automatiques.

Étape 6 : Paramètres du nom de l'appareil

Dans ce menu, vous pouvez définir le nom de votre appareil.

Étape 7 : Terminer la configuration

FONCTIONNEMENT DE L'ÉCRAN

3.2 MENU DE LANCEMENT RAPIDE

Sur les bords droit, inférieur et gauche de votre écran, vous trouverez une petite flèche qui vous permettra d'accéder directement au menu de lancement rapide. Ce menu vous permettra d'accéder aux outils souhaités beaucoup plus rapidement et intuitivement, il est également personnalisable afin que vous puissiez y ajouter votre propre sélection d'applications.



FONCTIONNEMENT DE L'ÉCRAN

3.3 MENU REGLAGES

Main Settings	Setting category	Level1	Level2	Explanation
WIRELESS & NETWORK	Wi-Fi	Wi-Fi	ON/OFF	Toggle Wi-Fi on and off
		Choose a Network		Select an available network to connect to
		For Manually adding a network you may select the + sign on the top right corner		
		More Wi-Fi preferences are available on the integrated Wi-Fi menu on the top right corner (network certificate installation, IP address and MAC address)		
	Ethernet	Ethernet	ON/OFF	Toggles the Ethernet connection on and off
		MAC address		shows the MAC address for the wired connection
		IP address Automatic	ON/OFF	Toggles the manual and automatic IP configuration
		IP Address		IP address used by the device
		Default Gateway		Default Gateway used by the device
		Netmask		Netmask used by the device
		DNS 1		DNS 1 Information
		DNS 2		DNS 2 Information
	Hotspot	Proxy	None/ Manual/ Automatic	Select the proxy configuration
		Hotspot	ON/OFF	Toggle the hotspot-functionality on / off
		Hotspot Name		Set-up the hotspot's Name (SSID)
	Bluetooth	Hotspot Password		Set-up the hotspot's Password
		Bluetooth		Toggle Bluetooth on/ off, show / connect with available devices
	More Bluetooth preferences are available on the integrated menu on the top right corner (Renaming & Received files)			
	VPN	Add VPN		Add a VPN for encrypted network connection
	Share Network			Allow your screen to share a network connection to your USB devices.

FONCTIONNEMENT DE L'ÉCRAN

Main Settings	Setting category	Level1	Level2	Explanation
INPUT & OUTPUT	Sound	Touch Sounds	ON/OFF	Toggle touch sounds for option selections
		Sound Output Settings	Speaker/Lineout/Mixed	Select the audio output settings
	Input Naming Settings			Input naming settings menu
	HDMI Out Format		480p@60/ 1080p@60/ 4k@60	Select your HDMI output format
	Camera Gesture identify		Toggle screen gesture control (Camera required)	
APPLICATION	Application list		List of installed apps, disable, force stop, open by default, permissions, etc)	

Main Settings	Setting category	Level1	Level2	Explanation
SYSTEM	Date & Time	Use 24-Hour Format	ON/OFF	Toggle the use of the 24-Hour format ON/OFF
		Automatic Data & Time	ON/OFF	Toggle automatic date & time ON/OFF
		Date Format		Select your date format
		Time Zone		Select your time zone
	Language & Keyboard	Languages		Select your language
		Virtual Keyboard		Select a virtual keyboard input
		Physical Keyboard		Select a physical keyboard input
	Region			Select your Region
	Storage			Internal storage space used
	System Updates	System version		Current system version on the device
		Check for updates		Check for online updates
	Eye protection mode	ON/OFF		Toggle Eye protection ON/OFF
	Automatic Backlight	ON/OFF		Automatic brightness control ON/OFF
	Pixel Shift	OFF/2min/3min/5min/15min/30min/60min.		Toggle Pixel shift ON/OFF
	Lock Password			Create a local password
	Email			Add an email account to the screen
	Startup & Shutdown	Startup channel		Select your startup Input
		Standby after Startup	ON/OFF	
		Auto Standby		Standby after a selected period
		Auto Power off		Power OFF after a selected period of inactivity
		Power Off Reminder	ON/OFF	Display power off prompt before executing
		Add Boot Task		Create a schedule for turning the screen ON
		Add OFF task		Create a schedule for turning the screen OFF
	Credentials Setting	Install network credentials		

FONCTIONNEMENT DE L'ÉCRAN

Main Settings	Setting category	Level1	Level2	Explanation	
ADMINISTRATOR	Set Administrator password	Toggle the use of the 24-Hour format ON/OFF			
	Wake on LAN	ON/OFF	Enable/Disable Wake on LAN		
	HDMI CEC	ON/OFF	Enable/Disable HDMI CEC		
	USB Clone	Import	Import configuration from File		
		Export	Export configuration to USB drive		
	Default Startup Item	Select starting item such as an App, URL or browser			
	Kiosk Mode	ON/OFF	Only when an item has been selected for startup this option will be available		
	Auto Remove Files	Select a specific timeframe for your files to be erased form the screens memory			
	Security Lock	Settings Lock	ON/OFF	Set a pin code to the screen settings	
		Network Lock	ON/OFF	Lock the network settings with a pin code	
USB Lock		ON/OFF	Disable USB drive connections		
Unknown Source		ON/OFF	Enable/Disable Unknown Apps installation		
ABOUT	Legal information	System Licenses and included open source licenses			
	Model Number	Model number of the device			
	Android Version	Android version of the screen			
	Kernel Version	Kernel version of the device			
	Build Number	Information about the device build number			

3.4 MISE À JOUR DE L'ÉCRAN

Avant d'utiliser l'écran pour la première fois, veuillez le mettre à jour avec la dernière version du firmware. Les écrans tactiles HORIZON peuvent être mis à jour en utilisant les mises à jour Over-the-Air (connexion Internet requise). En cas de problème, veuillez contacter notre service international.

Pour mettre à jour la dernière version du firmware par OTA, ouvrez le menu "settings". Dans ce menu, cliquez sur l'option "Système" pour ouvrir le menu principal des paramètres du système et naviguez jusqu'à Mises à jour du système -> Vérifier la mise à jour. Si une mise à jour est disponible, une option de téléchargement vous sera proposée.

4. DÉPANNAGE

VISITEZ NOTRE FOIRE AUX QUESTIONS ! https://faq.legamaster.com/?kb_language=fr_FR